

# אל ישראל מול אל נכר...

כי שם יהוה אקרא  
 הבו גֹדֶל לאלהינו  
 הצור תמים פעלו  
 כי כל-דרכיו משפט  
 אל אמונה  
 ואין עול  
 צדיק וישׁר הוא... (דברים לבי' 3-4)

למספר בני ישראל... (דברים לבי' 8)

יהוה בָּדַד יִנְחֵנוּ וְאִין עֲמוֹ אֵל נִכְר... (דברים לבי' 12)

## אל ישראל = אל אמונה

למספר בני ישראל = (דברים לבי' 8) = [אל] = [22] = [נצח] = (תהילים צ' 2) = ומעולם עד-עולם  
 אֵתָה אֵל... כלומר, מול אל נכר חסר התוכן – בָּדַד, יְהוָה אֵל יִשְׂרָאֵל, מלא בתוכן  
 אֵמוּנָה יִנְחֵנוּ והלא אֵמוּנָתוֹ זו מושתתת על מדידת חוט המעגל כמדידת אורך ניצב  
 המשולש. וגם מתועד = (מלכים א' ז' 15) = וְחוּט שְׁתֵּים-עֶשְׂרֵה אַמָּה יִסַּב אֶת-  
 הָעֲמוּד... ונזכור כי המונח: **חוט** כמעגל =  $2r\pi$  = קו אַפְס = גבול ההיקף  
 המודד, ועובי כל נקודות החיתוך כמו  $Q = 0 = \text{אַפְס}$ . כלומר, אנחנו חותכים  
 ומשמרים כמות שטחים בתרבוע באמצעות: **חוט** = אורך היקף נתון = היקף  
 כמשולש = היקף כריבוע = היקף כמעגל =  $2r\pi$  וְעָבִיו כמו  $Q = 0 = \text{אַפְס}$ .  
 לכן = (קהלת ד' 12) = **וְהַחוּט הַמְּשֻׁלָּשׁ לֹא בַמֵּהָרָה יִנְתַּק...** = לרבע מעגל.

רישום של תרבוע אוקלידי לעיגול ולמעגל:

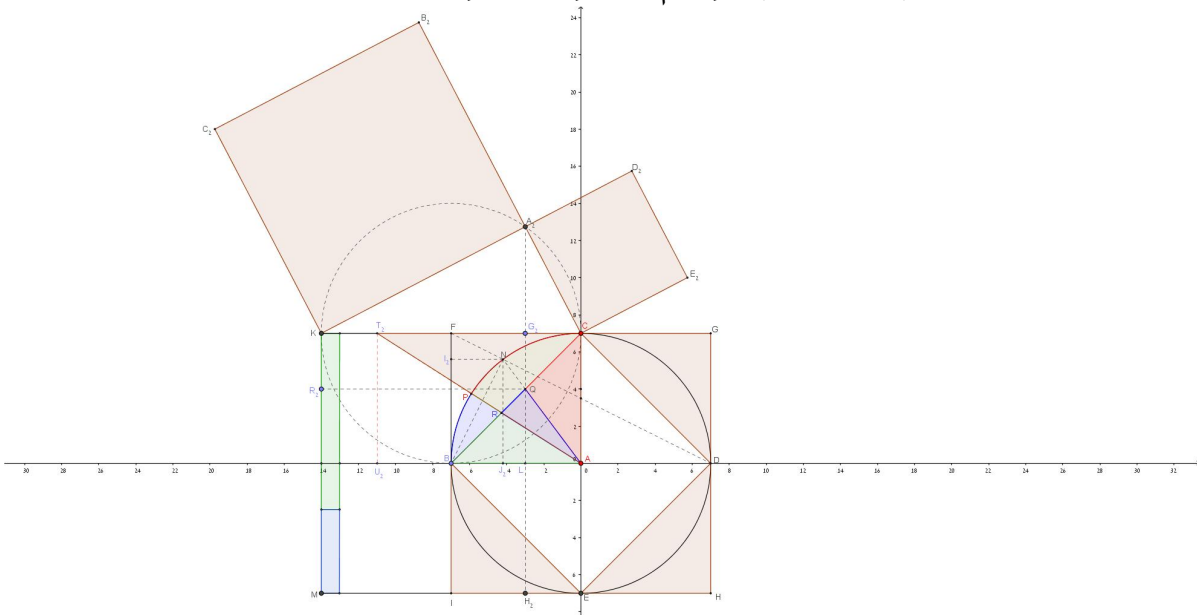

ואמנם, כך נודע לְדוֹד הַמֶּלֶךְ הַמְסַפֵּר הַנְּצָחִי הַקְּבוּעַ הַנְּתוֹן מֵרֵאשׁ:

$$NQ = \text{קטע נצחי קבוע נתון מראש} = 2 \text{ אמות מחיתוך במעגל}$$

$$NQ 22 = \text{חוט המעגל הזה} = \text{היקף ריבוע והוא בתרבוּע} = QR_2MH_2$$

$$NQ 7 = \text{קוטר למעגל זה והוא בתרבוּע} = BD$$

$$22/7 = \text{מעגל / קוטר} = \text{מספר נצחי קבוע נתון מראש}$$

וכמוכן, נודע הַמְסַפֵּר: [22]=[אֵל] גם ליוסף שבמתכוון דאג לתעדו בכתובת ציור קיר במקדש חנום חותפי II במצרים יחד עם תיעוד שמו **צִפְנַת פְּעִנַח**... (בראשית מא' 45). כתובת נצחית זו מתעדת את **מְסַפֵּר בְּנֵי יִשְׂרָאֵל הַבָּאִים לְמִצְרָיִם: 22+15 = 37** **כְּמְסַפֵּר שֵׁם [יִשְׂרָאֵל]=[37] נֶפֶשׁ יַעֲקֹב מִן הַבָּאִים מִצְרַיִמָּה** (33 נולדו במצרים) [15]=[יִשְׂרָאֵל] וכמוכן [אֵל + אֶמוֹנָה]=[7]=[זְמַן]. **מְסַפֵּרִים** מגמתיים אלה בכתובת באים לערוב ל**שֶׁבֶת** בחיי **נֶצַח יִשְׂרָאֵל**... = (תהילים צ"ו 16) = **לְהַגִּיד בְּיִשְׂרָאֵל יְהוָה... = צַדִּיק וְיִשְׂרָאֵל הוּא...**

$$22+15 = 37 = \text{יִשְׂרָאֵל}$$

מתוך כתובת בקטע מציור הקיר במקדש קברו של חנום חותפי במצרים



(33 נולדו במצרים)

37 נֶפֶשׁ יַעֲקֹב מִן הַבָּאִים מִצְרַיִמָּה...

וכך גם עולה מתיעוד מידות תכנית המקדש בספרים: **מלכים, ירמיה ויחזקאל**, כי חישובי המידות בעיגול ובמעגל מושתתים על **אמות מידה** רציונליות המאשרות **מְסַפֵּרִים** של **אֵל אֶמוֹנָה**. לכן, במתכוון לצורך בניין המקדש נודע לְדוֹד הַמֶּלֶךְ הַמְסַפֵּר הַנְּצָחִי הַקְּבוּעַ הַנְּתוֹן מֵרֵאשׁ:  $22/7$  וכיום ידוע גם סמלו של **צדק אוקלידי**  $\pi = 22/7$ .

נכון להאמין כי השפה העברית בכוונת נצח מושתתת על **22 אותיות** ואולי תהיה זו טעות להסכים עם הרעיון כי שמו של **עֵבֶר** מעיד על פועלו, שהוא היה זה אשר ייסד את השפה העברית. אך, ללא ספק, ניתן להפיק מידע רב מן הטקסט התנכ"י ובעיקר מתיעוד הַמְסַפֵּרִים בתכנית המקדש. כי אמנם מתקבל – כדלקמן:

אמה = 22 אצבעות

טפח = 5 אצבעות = דופן ים הנחושת

קו המים = 30 אמה בקוטר פנימי של 210 אצבעות

קוטר חיצון ים הנחושת = 10 אמות = [210 אצבעות + 2 טפחים] = 220 אצבעות

מעגל = 132 אצבעות = 6 אמות

ראדיאן = 21 אצבעות = מחוג = רדיוס

דופן עמוד הנחושת = 4 אצבעות  
 קוטר פנימי לעמוד = 76 אצבעות  
 קוטר חיצון לעמוד = 84 אצבעות  
 אצבע =  $2r\pi/6 - r$

ואכן, המלך דוד ונתן הנביא תכננו בהסתמך על הכוונה ושלמה המלך... ויבן כמו-  
 רמים מקדשו... = (תהילים עח' 69) על-סמך מכנה משותף של סרגל קנה המידה המעגלי  
 הרציונלי. ואם קיימת אגדה המספרת על פיתגורס שבזמן שהותו בבבל למד, אצל  
 הנביא יחזקאל, את החשבון הרציונלי גיאומטרי במשולש ישר זווית 3:4:5, לא  
 במקרה חסר לו הידע עד כמה פשוט אצילי וטהור מלמד המעגל את יסודותיו ביפי  
 החיתוך  $\tan 2\alpha = 4/3$  שחותך הוא עצמו על עצמו, בחכמת התרבו.

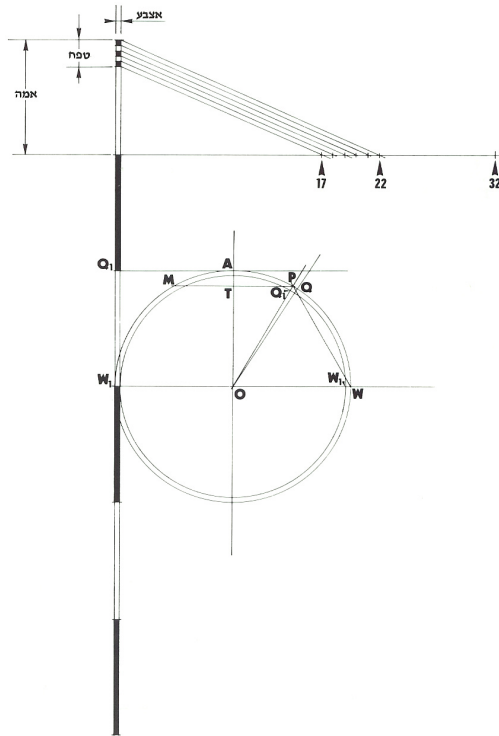

הבניה הגאומטרית ל-"קנה המדה המעגלי" = "סרגל"  
 $22(PQ) = PW$  נתון:  $OW = WP = WQ = W_1Q_1, OA = W_1Q_1$   
 "קנה המדה" =  $6 [W_1Q_1]$  = אורכו של הקף פנים הטבעת  
 "קנה המדה" = 6 אמות = 132 אצבעות  
 1 אמה =  $W_1Q_1 = W_1Q_1, OA = W_1Q_1$  = 22 אצבעות  
 1 טפח = 5 אצבעות  
 אצבע =  $[W_1Q_1]/22$   
 ספר יחזקאל פרק מי - 5

עולה מן הראיות הנ"ל כי מול אל נכר חסר התוכן – יהוה אל ישראל, מלא בתוכן  
 אמונה = אמונתו ומובן מאליו, מדוע לא נודע למאמינים של אל נכר כיצד נמדד  
 המעגל ושטחו העיגול ולא ניתנה להם האפשרות למצוא את היחס:  $\pi = 22/7$ .

עוד ענין עולה מן הראיות הנ"ל = (דברים ח' 3) = כי לא על-הלקחם לבדו יחיה האדם--כי  
 על-כל-מוצא פי-יהוה יחיה האדם...

כלומר, יידע אדם להזהר באמונתו על כל-נעלם: = (קהלת יב' 13-14) = את-האלהים ירא  
 ואת-מצותיו שמור כי-זה כל-האדם כי את-כל-מעשה האלהים יבא במשפט על  
 כל-נעלם: אם-טוב ואם-רע...